

Handleiding Kantenhelikopter 60 cm



Veiligheidsvoorzieningen

- De machine mag enkel bediend worden door volwassenen die vertrouwd zijn met de gebruiksinstructies. Lees steeds de handleiding volledig door alvorens te starten.
- Draag veiligheidsschoenen, handschoenen en een gehoorbeschermer. Zorg dat handen en voeten niet in de buurt van de ronddraaiende delen komen.
- Besteed aandacht aan de veiligheid op de werkplek. Verwijder obstakels en respecteer de gevarenzone rond het toestel. Als de machine obstakels raakt, kan deze wegslaan.
- Laat de machine nooit onbewaakt achter met draaiende motor. Leg de machine bij elke bewerking stil.
- Vul de brandstoftank nooit terwijl de motor nog warm is of draait. Vul altijd in open lucht.
- Een draaiende motor bevat hete motoronderdelen. Leg de motor stil, en laat deze voldoende afkoelen alvorens deze aan te raken.

Gebruiksaanwijzingen

Opstarten

- Controleer oliepeil motor (A). Desnoods bijvullen met olie 15W40, tot aan de rand van het vuldopje.
- Vul brandstoftank met ASPEN 4 of loodvrije benzine EURO95 en open de benzinekraan (C).
- De dodemanshendel op het linker handvat ingedrukt houden.
- Zet de gashendel (B) op $\frac{1}{4}$. Zet de chokeklep (D) in de stand "gesloten" (links). Zet het contact op de motor (E) op de stand "ON".
- Trek zacht aan de startkoord tot u weerstand voelt, laat de startkoord terug opwinden.
- De machine goed vasthouden bij het starten met beide handen en met uw duim kort bij het gashendel.
- Trek hard aan de startkoord om de motor te starten. Van zodra de motor draait, chokeklep (D) geleidelijk in de stand "open" (rechts) zetten.
- Bij een warme, draaiende motor moeten brandstofkraan (C), gasklep (B) en chokeklep (D) in de posities staan zoals op de figuur weergegeven.
- Altijd werken (de motor belasten) met de gashendel helemaal open voor een maximum vermogen.

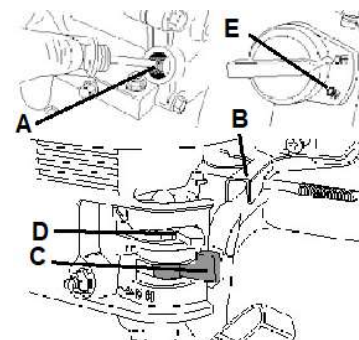

Werken

De operator moet wachten met polieren tot de zachte beton voldoende uitgehard is om het gewicht van de machine en de operator te dragen. Een vuistregel is dat de beton klaar is om te polieren, als je bij het betreden voetafdrukken nalaat van ongeveer 3mm diep.

Voorwerken, 1 werkgang: Plaats de volle schijf, zet de bladen vlak. Je begint te polieren achteraan en werkt van zijde naar zijde, terwijl je achterwaarts loopt (zo veeg je je eigen voetstappen uit). Na de eerste werkgang zullen kringen op het oppervlak zichtbaar zijn. Deze zouden niet te diep mogen zijn, en zullen bij de verdere afwerking uitgepolierd worden. Om een sterke, slijtvaste toplaag te bekomen kan je polierkwarts op het beton strooien en inwerken bij het polieren.

Afwerken: Gebruik de afwerkbladen. De afwerking begint pas als de vloer voldoende gedroogd is, zodat je erop kan lopen zonder merkbare sporen achter te laten. Een vuistregel is dat je je hand op het beton kan leggen zonder dat er zand of andere partikels aan blijven kleven. Voor de afwerking wordt de hoek van de bladen aangepast aan de hardheid van de beton. Een hoek van 5-10° is een goede richtlijn. Hoe groter je de hoek instelt, hoe harder de afwerking zal zijn. Voor een goede afwerking is het nodig verschillende keren over het oppervlak te gaan.

Stopzetten

- Om de voortbeweging van de machine te stoppen de gashendel dicht draaien.
- Zet de motor dan uit door de schakelaar (B) naar stand "OFF of 0" te verplaatsen
- De machine **onmiddellijk reinigen** na elk gebruik.

Huurland is onder geen enkel beding verantwoordelijk over de inhoud van deze handleiding. Dit is een extract van de originele fabriekshandleiding die op aanvraag verkrijgbaar is. Bij elke vorm van onduidelijkheid over het gebruik van de machine onmiddellijk contact opnemen met Huurland.