

Handleiding betonzaagmachine



Veiligheidsvoorzieningen

- De machine mag enkel bediend worden door volwassenen die vertrouwd zijn met de gebruiksinstructies. Lees steeds de handleiding volledig door alvorens te starten.
- Draag de nodige beschermingsmiddelen zoals aangegeven op bovenstaande pictogrammen.
- Heb aandacht voor veiligheid. Verwijder obstakels en respecteer de gevarenzone rond het toestel.
- Laat de machine nooit onbewaakt achter met draaiende motor. Leg de machine bij elke bewerking stil.
- Vul de brandstoftank nooit terwijl de motor nog warm is of draait. Vul altijd in open lucht.
- Een draaiende motor bevat hete motoronderdelen. Leg de motor stil, en laat deze voldoende afkoelen alvorens deze aan te raken.
- Enkel diamantschijven gebruiken geschikt voor beton / asfalt, voor een watergekoeld gebruik.

Gebruiksaanwijzingen Benzinemotor

- Monteer de schijf zoals aangegeven in figuur 4, let op de draaizin.
 - Blokkeer draaizin schijf met sleutel 36 mm (L)
 - Bout (T) losdraaien (linksdraaiend), en buitenflens (E) afnemen
 - Plaats de schijf passend tussen de flenzen (E en I), en span de bout (T) aan. Controleer dat de draaizin van de schijf overeenkomt met de draaizin weergegeven op de machine (wijzerzin).
- Tijdens het werken moet de bescherming (C) gesloten en vergrendeld zijn.

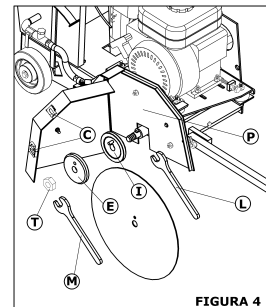

Gebruiksaanwijzingen

Opstarten

- Controleer oliepeil motor (A). Desnoods bijvullen met olie 15W40, tot aan de rand van het vuldopje.
- Vul brandstoftank met ASPEN 4 of loodvrije benzine EURO95 en open de benzinekraan (C).
- Zet de gashendel (B) op $\frac{1}{4}$. Zet de chokeklep (D) in de stand "gesloten" (links). Zet het contact op de motor (E) op de stand "ON".
- Trek zacht aan de startkoord tot u weerstand voelt, laat de startkoord terug opwinden.
- De machine goed vasthouden bij het starten met beide handen en met uw duim kort bij het gashendel.
- Trek hard aan de startkoord om de motor te starten. Van zodra de motor draait, chokeklep (D) geleidelijk in de stand "open" (rechts) zetten.
- Bij een warme, draaiende motor moeten brandstofkraan (C), gasklep (B) en chokeklep (D) in de posities staan zoals op de figuur weergegeven.
- Altijd werken (de motor belasten) met de gashendel helemaal open voor een maximum vermogen.
- Laat de motor op toeren komen vooraleer het zaagblad in contact te brengen met het werkvlak.

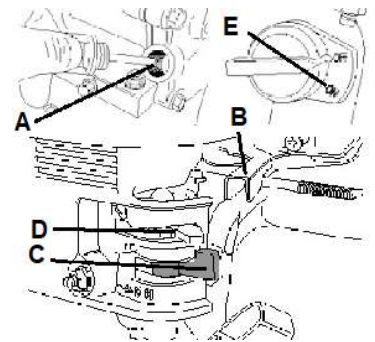

Werken

- Werk steeds op vol gas om het volle vermogen te benutten.
- Zorg voor max. watertoevoer om versnelde slijtage of vervorming van de schijf te vermijden.
- Klap de geleiding naar beneden.
- Laat de schijf zakken tot de gewenste snijdiepte, door aan de diepteregeling te draaien.
- Duw de machine traag vooruit. Als de schijf neiging toont scheef te zagen, gaat u te snel. Vertraag dan en corrigeer de zaaglijn met kleine zachte bewegingen.

Stopzetten

- Draai de zaag omhoog. **Nooit** de motor afleggen tijdens het zagen.
- Zet de motor dan uit door de schakelaar (B) naar stand "OFF of 0" te verplaatsen
- De machine reinigen na elk gebruik.

Huurland is onder geen enkel beding verantwoordelijk over de inhoud van deze handleiding. Dit is een extract van de originele fabriekshandleiding die op aanvraag verkrijgbaar is. Bij elke vorm van onduidelijkheid over het gebruik van de machine onmiddellijk contact opnemen met Huurland.