

Deze handleiding werd geschreven om u te helpen de BMD Minidumper op veilige wijze te bedienen en te onderhouden. Deze handleiding is bedoeld voor verdelers en operatoren van de BMD Minidumper

Voorwoord

Het hoofdstuk '**Milieu**' geeft aan hoe u het afgedankte apparaat op milieuvriendelijke manier dient te verwijderen.

Het hoofdstuk '**Machinebeschrijving**' helpt u vertrouwd te raken met de indeling en de bediening van de machine.

De paragrafen '**Algemene veiligheid**' en '**Gezondheid en veiligheid**' verklaren hoe u de machine moet gebruiken om uw eigen veiligheid en veiligheid van anderen te waarborgen.

De handleiding '**Probleemoplossing**' biedt u ondersteuning wanneer u een probleem heeft met de machine.

De paragraaf '**Onderhoud**' dient om u te helpen met het algemene onderhoud en de service-werkzaamheden van de machine.

Het hoofdstuk '**Garantie**' geeft details van de garantiedekking en de claimprocedure.

Het hoofdstuk '**Verklaring van Overeenstemming**' toont de richtlijnen aan de hand waarvan de machine gebouwd is.

Richtlijnen met betrekking tot notaties in de tekst.

Tekst in deze handleiding waaraan speciale aandacht moet worden besteed, wordt op de volgende wijze aangegeven:



VOORZICHTICH

Het product loopt mogelijk gevaar. De machine kan beschadigd raken of uzelf kan letsel oplopen wanneer de procedures niet op correcte wijze worden uitgevoerd.



WAARSCHUWING

Het leven van de operator loopt mogelijk gevaar.

WAARSCHUWING



WAARSCHUWING

Voordat u deze machine gaat bedienen of daaraan onderhoud gaat uitvoeren **MOET** u deze handleiding **LEZEN** en **BESTUDEREN**.

RAAK VERTROUWD met de veilige wijze van bedienen van de machine en weet wat u moet doen voor het veilig uitvoeren van onderhoud. (NB Zorg ervoor dat u weet hoe u de machine moet uitschakelen voordat u deze inschakelt, voor het geval u problemen ondervindt.)

Draag **ALTIJD** de vereiste veiligheidsuitrusting voor uw eigen bescherming. Wanneer u **VRAGEN** heeft aangaande veilig gebruik of onderhoud van deze eenheid, dan wendt u zich tot uw chef of neemt contact op met: BELLE GROUP (UK): +44 (0) 1298 84606

Inhoudsopgave

Hoe gebruikt u deze handleiding.....	46
Waarschuwing.....	46
Machinebeschrijving.....	47
Milieu.....	47
Technische gegevens.....	48
Algemene Veiligheid.....	49
Gezondheid en veiligheid.....	49
Controles voor Opstarten.....	50
Start- en stopprocedures.....	50
Bedieningsinstructies.....	51
Handleiding probleemoplossing.....	51
Service en Onderhoud.....	52 - 53
Garantie.....	53
Conformiteitsverklaring.....	2

Belle Group behoudt zich het recht voor om wijzigingen aan te brengen in de technische gegevens van de machine zonder voorafgaande aankondiging of verplichting daartoe.

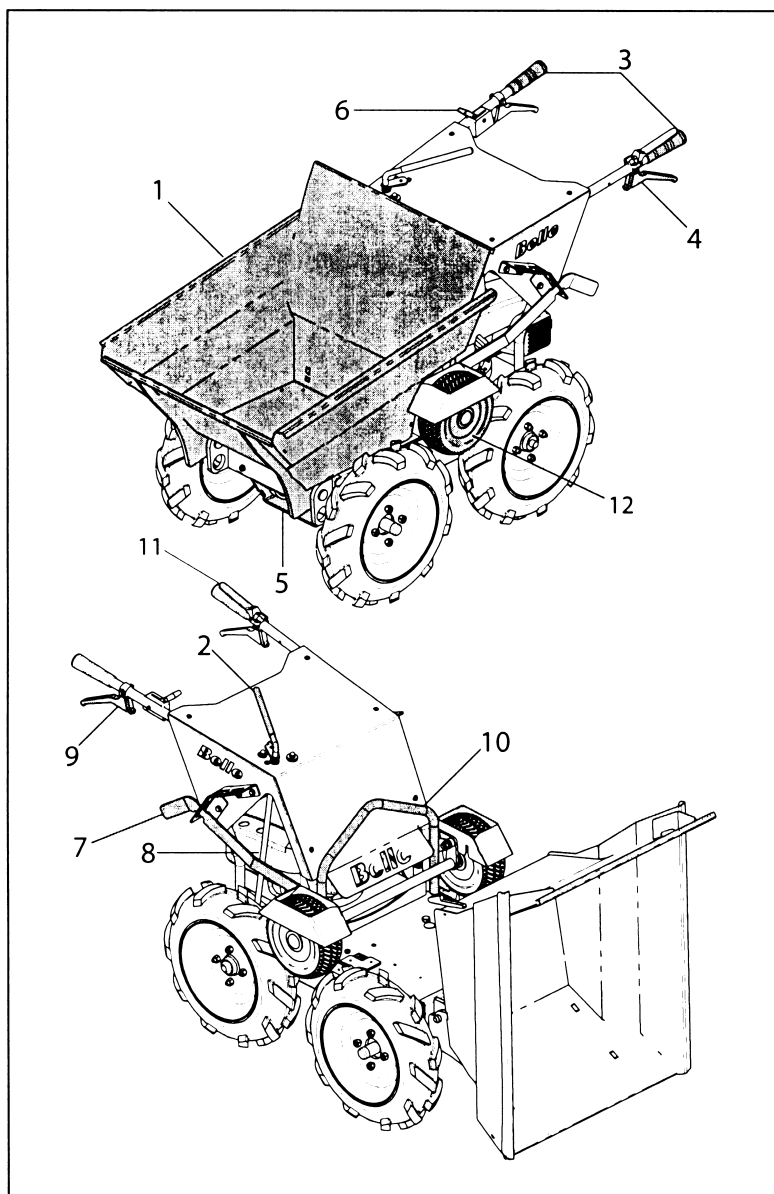

1. Bak /Emmer
2. Versnellingshendel
3. Bedieningshendels
4. Rijhendel
5. Bevestigingspunten.
6. Gashendel.
7. 4-wiel aandrijving, inschakelhendels.
8. Olie bijvullen en peilstok
9. Kantelhendel bak.
10. Hijsoog
11. Parkeerrem
12. Friciewiel (Hiermee wordt de 4-wiel aandrijving-optie ingeschakeld)

Milieu

Veilige Verwijdering.



Instructies ter bescherming van het milieu.
De machine bevat waardevolle materialen. Neem het afgedankte apparaat en de toebehoren ervan naar de desbetreffende instantie voor hergebruik

Onderdeel	Materiaal.
Hendel	Staal
Handgrepen	Rubber
Chassis	Staal
Motor	Aluminium en staal
Versnellingsbak	Aluminium, staal en fosforbrons
Bak	Staal
Verschillende onderdelen	Staal en rubber

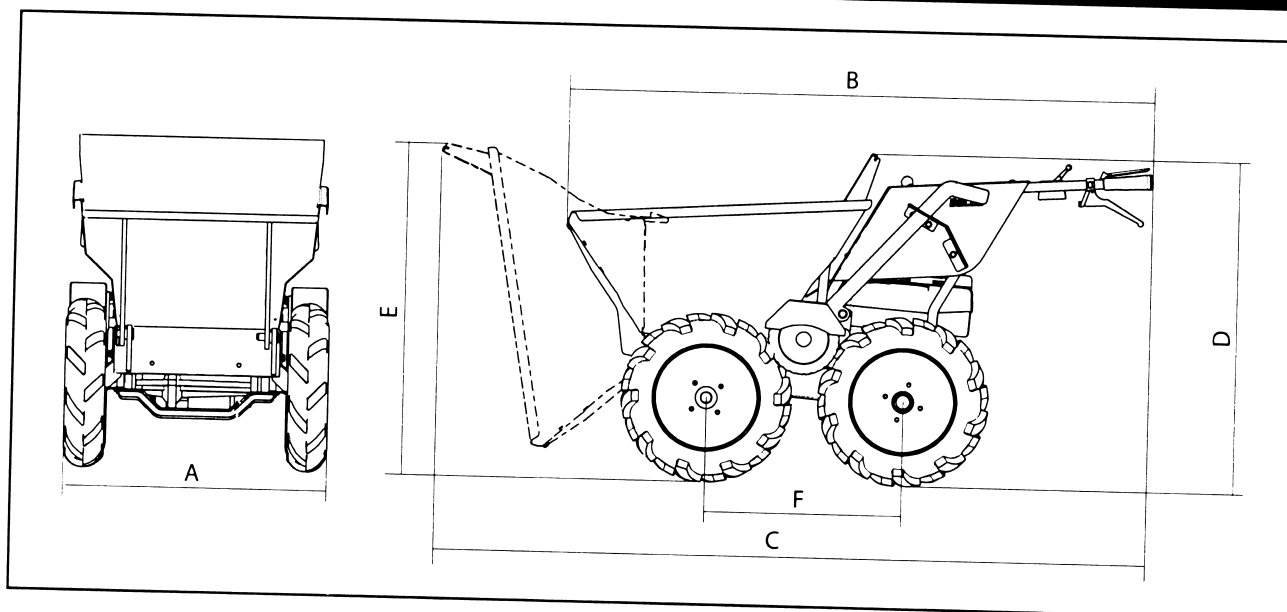

	BMD 300
A - Machinebreedte (mm)	716
B -Machinelengte (mm)	1588
C -Machinelengte gedurende kantelen (mm)	1957
D - Machinehoogte (mm)	925
E -Machinehoogte gedurende kantelen (mm)	859
F - Wielbasis	528
Model motor	Honda GXV160 (5.5Hp)
Type motor	Loodvrije benzine
Maximaal toerental motor	3000
Maximale verplaatsingssnelheid - voorwaarts (Km/h)	6
Maximale verplaatsingssnelheid - Achterwaarts (Km/h)	2.6
Capaciteit bak - Vulvolume (Ltr)	113
Capaciteit bak - Ogehoopt volume (Ltr)	134
Wielspanning (PSI / Bar)	30 / 2.1
Wielmaat (in)	4.00 x 10
Wielspanning - Frictiewiel (PSI / Bar)	35 / 2.4
Wielmaat - Frictiewiel (in)	9 x 3.5 -4
Machiegewicht (kg)	155
Maximale gewicht as (kg)	300
Maximale hellingshoek bergopwaarts	20°
Maximale hellingshoek bergafwaarts	20°
Geluidsniveau (dB(A))	101

Voor uw eigen persoonlijke bescherming en voor de veiligheid van de personen rondom u, dient u de volgende veiligheidsinformatie te lezen en volledig te begrijpen. Het is de verantwoordelijkheid van de operator ervoor te zorgen dat hij/zij volledig begrijpt hoe hij/zij de apparatuur op veilige wijze moet bedienen. Wanneer u er niet zeker van bent hoe u de BMD Minidumper op veilige en correcte wijze kunt gebruiken, raadpleegt dan uw chef of de Belle Group.



WAARSCHUWING

Onjuist onderhoud kan gevaarlijk zijn. Zorg ervoor dat u deze paragraaf leest en begrijpt voordat u onderhoud, herstel- of reparatiewerkzaamheden gaat uitvoeren.

- Deze machine is zwaar en mag niet door één persoon worden opgetild, ZOEK HULP en gebruik deugdelijke hefapparatuur.
- Bakken het werkgebied af en houd voorbijgangers en niet bevoegd personeel op veilige afstand.
- De operator moet een Persoonlijke Veiligheidsuitrusting dragen bij de bediening van deze machine (zie Gezondheid & Veiligheid).
- Zorg ervoor dat u weet hoe u de machine moet UITSCHAKELEN voor dat u deze INSCHAKELT, voor het geval u in de problemen komt.
- Zet de motor altijd UIT voordat u de machine gaat transporteren, verplaatsen over het bouwterrein of er onderhoud aan gaat uitvoeren.
- Tijdens het gebruik wordt de motor erg heet, laat de motor afkoelen voordat u deze aanraakt. Laat de machine nooit zonder toezicht met draaiende motor achter.
- Verwijder of wijzig nooit aangebrachte bescherming; deze is er voor uw veiligheid. Controleer de beschermkappen altijd op staat en veiligheid; wanneer een beschermkap beschadigd is of ontbreekt, GEBRUIK DAN DE BMD MINIDUMPER NIET totdat de beschermkap is vervangen of gerepareerd.
- Bedien de machine niet wanneer u ziek bent, zich moe voelt of onder de invloed van alcohol of drugs verkeert.
- Machine niet rechtop zetten met draaiende motor.
- Gebruik de BMD Minidumper niet om personen te vervoeren.
- Schakel de rem niet plotseling in wanneer u snel voorwaarts rijdt met een zware lading, omdat de machine dan voorover zou kunnen slaan.
- Wanneer u bergafwaarts rijdt, schakel dan in de achteruit stand met de koppeling helemaal ingedrukt en de hendel van de parkeerrem ingedrukt (rem uit). Gebruik het gaspedaal zo nodig niet, zodat u de snelheid controleert door te remmen met de motor.
- Zorg er altijd voor dat, wanneer u bergafwaarts rijdt, de machine achteruit rijdt.

Veiligheid Brandstof



WAARSCHUWING

Benzine is ontvlambaar. Het kan letsel en materiële schade veroorzaken. Zet de motor uit, doof open vuur en rook niet tijdens het vullen van de brandstoftank. Verwijder altijd alle gemorste brandstof.

- Schakel voordat u tankt de motor uit en laat deze afkoelen.
- ROOK NIET tijdens het tanken en voorkom open vuur in de buurt.
- Gemorste brandstof dient onmiddellijk onschadelijk te worden gemaakt; gebruik daarvoor zand. Wanneer u brandstof morst op uw kleren, kleed u dan om.
- Sla benzine op in een goedgekeurde en hiertoe gemaakte container, ver weg van hitte- en ontstekingsbronnen.
- Wanneer er tijdens het tanken brandstof wordt gemorst, verwijder dan de gemorste vloeistof en wacht 2 minuten voordat u opnieuw start.

Gezondheid en veiligheid

Vibratie.

Sommige vibratie die ontstaat tijdens de werking van de machine wordt via de handgreep doorgegeven naar de handen van de operator. **OVERSCHRIJD** de maximale gebruikstijden **NIET**. (Zie par. Technische Gegevens)

Persoonlijke Veiligheidsuitrusting.

Passende Persoonlijke Veiligheidsuitrusting dient te worden gedragen bij gebruik van deze machine, d.w.z. Veiligheidsbril, Handschoenen, Oorbeschermers, Stofmaskers en veiligheidsschoenen met Stalen Neuzen. Draag kleding die geschikt is voor het werk dat u doet. U dient lang haar samen te binden en alle sieraden te verwijderen die verstrikt kunnen raken in de bewegende delen van de machine.

Benzinemachines

Brandstof.

Brandstof niet inslikken, brandstofdampen niet inhaleren en het contact met uw huid vermijden. Was brandstofspetters onmiddellijk af. Wanneer u brandstof in ogen krijgt, spoel dan met grote hoeveelheden water en zoek zo snel mogelijk medische hulp

Uitlaatgassen



WAARSCHUWING

Gebruik de BMD Minidumper niet binnen of in een kleine ruimte; zorg dat het werkgebied op correcte wijze wordt geventileerd.

De uitlaatgassen die door deze machine worden geproduceerd, zijn zeer giftig en kunnen dodelijk zijn!

Inspectie voor opstarten.

De volgende "inspectie voor opstarten" moet worden uitgevoerd voor het begin van iedere werkperiode of na iedere vier uur van gebruik, afhankelijk van hetgeen het eerst aan de orde is. Raadpleeg de onderhoudsparagraaf voor gedetailleerd advies. Wanneer er een defect wordt vastgesteld, mag de BMD Minidumper niet worden gebruikt tot het defect is hersteld.

1. Inspecteer de BMD Minidumper nauwkeurig op tekenen die op schade wijzen. Controleer of de onderdelen aanwezig en veilig zijn.
2. Controleer vloeistofslangen, vulopeningen, aftappluggen en alle andere zones op tekenen van lekkage. Herstel alle lekken voordat u de machine gaat gebruiken.
3. Controleer het peil van de motorolie en vul bij indien dat nodig is.
4. Controleer het brandstofpeil van de motor en vul bij indien dat nodig is.
5. Controleer op brandstof- en olielekken.

Honda GXV 160 Benzinemotor**Opstarten**

1. Draai de brandstofkraan op de ON-positie.
2. Zet de gashendel in de choke-stand. Gebruik de choke niet wanneer de motor warm is. Beweeg de gashendel een beetje Maximum RPM (Hare) positie.
3. Trek de starter een beetje uit tot dat u weerstand voelt en geef er dan een korte ruk aan.
ATTENTIE:-Laat de greep van de starter niet terugslaan tegen de motor. Laat die langzaam teruglopen om schade aan de starter te voorkomen.
4. Wanneer u de choke gebruikt heeft om de motor te starten, zet dan de gashendel op de snelle (of hoge) positie zodra de machine warm genoeg is om soepel te draaien zonder choke.

Gashendel

5. Positie van de gashendel voor de gewenste motorsnelheid. Voor de beste motorprestaties wordt aanbevolen dat de motor wordt bediend met de gashendel in de snelle (of hoge) positie.

**VOORZICHTICH**

Om veiligheidsredenen moet de maximale operationele snelheid worden bijgesteld met een speciaal gereedschap. Neem alstublieft contact op met uw geautoriseerde Honda dealer voor het uitvoeren van deze handeling.

6. Controleer de motorsnelheid met een tachometer. Wanneer u de gespecificeerde maximale snelheid zonder lading niet kunt bereiken, raadpleeg dan uw Honda dealer.

Stoppen

7. Zet de gashendel in de stoppositie De brandstoftoevoer zal automatisch dichtgaan.
8. Wanneer de motor stilstaat, draait u brandstofkraan in de OFF-positie wanneer is van plan bent de motor opnieuw te starten.

Gear Selection Options

- 1e versnelling = Steile hellingen, treden of laadhellingen oprijden.
- 2e versnelling = Hellingen oprijden.
- 3e versnelling = Rijden over horizontaal oppervlak met belading.
- 4e versnelling = Rijden over horizontaal oppervlak zonder belading.

De bediening van de BMD Minidumper

1. Start de motor.
2. Wanneer de motor loopt, kiest u de versnelling door de Versnellingshendel (2) in de gewenste positie te zetten.
3. Ontkoppel de rem door de rode Parkeerremhendel (11) naar beneden te drukken in de richting van de bedieningshendel en trek de Rijhendel (4) naar boven om de aandrijving in te schakelen. De machine zal nu beginnen te bewegen.
4. Nadat de machine op gang is gekomen kan de gashendel open- of dichtgedraaid worden om de snelheid van de machine te verhogen of te verlagen.
(Wanneer u een hogere snelheid wenst, volgt u de stappen 2, 3 en 4 maar selecteert u een hogere snelheid dan op dat moment gebruikt wordt)

OPMERKING: U kunt niet van versnelling veranderen terwijl de machine in beweging is.

VOORZICHTICH
Wanneer u een helling moet afrijden van meer dan 15° en u volledig beladen bent, zorg er dan voor dat u de machine omdraait en achteruit de helling afrijdt.

De bak leegmaken

1. Zet de motor uit door de Rijhendel (4) los te laten en daarna de Rode Parkeerrem (11) in te schakelen.
2. Wanneer de machine stationair draait, drukt u de Kantelhendel van de bak (9) in en tilt u langzaam het achtereinde van de machine op. De Bak (1) zal naar voren kantelen en de inhoud eruit kiepen.
3. Wanneer de Bak (1) leeg is, drukt u de hendel terug in de originele positie. De bak (1) zal automatisch vast klikken.

Opmerking: De nummers tussen haakjes verwijzen naar de afbeeldingen die staan in de paragraaf Machinebeschrijving in het boekje.

Handleiding Probleemoplossing

Probleem	Oorzaak	Oplossing
De motor start niet.	Brandstof bereikt de motor niet.	Open de brandstofkraan.
		Vul de brandstoftank.
	Motor uitgeschakeld.	Schakel de motor in.
	Bougie vuil	Schoonmaken, controleren en vonkbrug opnieuw afstellen.
	Motor koud.	Choke sluiten.
	Motor verzopen.	Choke openen, gashendel volledig opendraaien, aan de automatische starter trekken tot de motor aanslaat.
	Kabel veiligheidsschakelaar	Losgekoppelde kabel opnieuw aansluiten
BMD Minidumper beweegt niet terwijl de motor loopt.	Versnelling niet juist gekozen.	Controleer of versnellingsh. niet tussen 2 versnellingen staat
	Aandrijfr. niet strak genoeg	Aandrijfriem spannen
Voorwielen draaien door terwijl 4-wiel aandr. Ingesch. is	Te weinig lucht in banden	Banden oppompen tot 30psi.